



# **WORLD KARATE FEDERATION PARAKARATE TÄVLINGSREGLER FÖR KATA**

Gäller från 1 januari 2023

## **INNEHÅLL**

<b>ARTIKEL 1: PARAKARATE, KATATÄVLING</b>	<b>- 3 -</b>
<b>ARTIKEL 2: GREVAR, KATEGORIER OCH SPORTKLASSER</b>	<b>- 3 -</b>
<b>ARTIKEL 3: KATA, TÄVLINGSYTA</b>	<b>- 6 -</b>
<b>ARTIKEL 4: OFFICIELL KLÄDSEL OCH UTRUSTNING</b>	<b>- 7 -</b>
<b>ARTIKEL 5: ORGANISATION AV KATATÄVLINGAR</b>	<b>- 14 -</b>
<b>ARTIKEL 6: DOMARPANELEN</b>	<b>- 17 -</b>
<b>ARTIKEL 7: POÄNGSÄTTNING</b>	<b>- 18 -</b>
<b>ARTIKEL 8: GENOMFÖRANDE AV MATCHER</b>	<b>- 21 -</b>
<b>ARTIKEL 9: OFFICIELL PROTEST</b>	<b>- 22 -</b>
<b>ARTIKEL 10: LOKAL ANPASSNING AV REGLERNA</b>	<b>- 25 -</b>
<b>ARTIKEL 11: REGISTRERING OCH ACKREDITERING AV TÄVLANDE</b>	<b>- 26 -</b>
<b>ARTIKEL 12: ANTIDOPING OCH DOPINGKONTROLL</b>	<b>- 27 -</b>
<b>BILAGA 1: OFFICIELL KATALISTA</b>	<b>- 28 -</b>
<b>BILAGA 2: PROTESTFORMULÄR FÖR KATA</b>	<b>- 29 -</b>

---

## ARTIKEL 1: PARAKARATE, KATATÄVLING

---

- 1.1 Parakarate är en typ av karate som är anpassad för tävlande med funktionsvariationer. Tävlingsregler och andra föreskrifter för parakarate har formulerats för att bevara de tävlandes säkerhet, och främja rättvis konkurrens genom en transparent och konsekvent uppsättning standarder. Dessa regler är tillämpliga på och måste följas av alla tävlande, coacher, klassificeringspersonal, domare och andra funktionärer som organiserar och/eller deltar i någon WKF-erkänd parakarate-tävling.
- 1.2 Följande regler och föreskrifter är obligatoriska för alla WKF-parakarate-tävlingar, liksom för andra WKF-erkända tävlingar. En tävling som inte uppfyller standarderna i dessa uppsättningar av regler kan inte erkännas som en WKF-Parakarate-tävling.

---

## ARTIKEL 2: GRENAR, KATEGORIER OCH SPORTKLASSER

---

### 2.1 GRENAR OCH ÖVERGRIPANDE KATEGORIER

- 2.1.1 I parakarate-tävlingar utförs endast individuella kata. Det finns tre generella kategorier för individuell kata i parakarate:
- a. Tävlande med synnedsättning (K10)
  - b. Tävlande med intellektuell funktionsvariation
    - tävlande med IQ understigande 75 (K21)
    - tävlande med Downs syndrom (K22)
  - c. Tävlande med fysisk funktionsvariation
    - rullstolsburna (K30)
- 2.1.2 Dessa kategorier delas in i sportklasser, efter funktionell klassificering av den tävlandes funktionsvariation (som beskrivs i WKF Para Karate Classification Rules), och kompensationspoäng ska ges i form av extra poäng i enlighet med graden av funktionsvariation.
- 2.1.3 Tävlande med mer än en typ av funktionsvariation får endast tävla i en sportklass under mästerskapen. Tävlande kommer att klassificeras strikt enligt funktionsnedsättningskriterierna för den kategori som de är registrerade i.
- 2.1.4 Klassificering i parakarate består av tilldelning av sportklass, klassificeringsstatus och poängkompensationsystem med hjälp av extrapoäng, som tilldelas tävlande i sportklasserna K10 och K30 beroende på inverkan av den tävlandes specifika funktionsvariation vid utförandet av en kata. Denna begränsning för utförande ska bedömas av erfarna WKF-klassificerare under klassificeringssessionen. I sportklasserna K10 och K30 ger klassificeringspanelen den tävlande en kompensationspoäng som senare kommer att läggas till domarnas poäng. Detta förklaras närmare i avsnittet om poängsättning.

(För detaljerad information om klassificering, se WKF Para Karate Classification Rules)

## 2.2 SPORTKLASSER I PARAKARATE

2.2.1 Sportklasser är underkategorier i tävlingssammanhanget som beror på typen av funktionsvariation. Denna indelning gör det möjligt att placera den tävlande i en klass som är rättvis med tanke på den tävlandes funktionsvariation, samtidigt som han/hon kan uttrycka sin maximala atletiska och tekniska potential. WKF:s sportklasser är följande, uppdelade efter ålder och kön (herrar och damer):

Sportklasser	Senior: 8 sportklasser
Individuell kata för tävlande med synned-sättning	Herrar +16 K10
	Damer +16 K10
Alla tävlande med synned-sättning måste bära ögonbindel medan de utför katan. K10-klassen ska utföra katorna stående.	

Individuell kata för tävlande med intellektuell funktionsvariation	Herrar +16 K21 K22
	Damer +16 K21 K22
Klasserna K21 och K22 klasser får upprepa samma kata. Katan måste utföras stående.	

Individuell kata för tävlande med fysisk funktionsvariation	Herrar +16 K30
	Damer +16 K30
Klass K30 tävlar sittande i rullstol.	

## 2.3 REKOMMENDERADE SPORTKLASSER FÖR UTVECKLING AV TÄVLANDE I PARAKARATE PÅ NATIONELL TÄVLINGSNIVÅ

2.3.1 Ytterligare tre sportklasser i individuella katatävlingar i parakarate rekommenderas för utveckling av parakarate:

- a) Tävlände med synned-sättning
  - Tävlände med lätt synned-sättning (K11)
  - Tävlände med grav till total synned-sättning (K12)
- b) Tävlände med intellektuell funktionsvariation
  - Tävlände med autism (K23)
- c) Tävlände med fysisk funktionsvariation
  - Stående (K40)

2.3.2 Sportklasser för juniorer/kadetter rekommenderas för utveckling av parakarate.

Exempel på klasser:

Sportklasser	Juniorer: 14 sportklasser	Seniorer: 14 sportklasser
Individuell kata för tävlande med synnedsättning	<b>Herrar</b> <b>14–17</b>	<b>Herrar</b> <b>+16</b>
	K11	K11
	K12	K12
	<b>Damer</b> <b>14–17</b>	<b>Damer</b> <b>+16</b>
	K11	K11
	K12	K12
Alla tävlande med synnedsättning måste bära ögonbindel under utförandet. Klasserna K11 och K12 ska utföra kator stående.		

Individuell kata för tävlande med intellektuell funktionsvariation	<b>Herrar</b> <b>14–17</b>	<b>Herrar</b> <b>+16</b>
	K21	K21
	K22	K22
	K23	K23
	<b>Damer</b> <b>14–17</b>	<b>Damer</b> <b>+16</b>
	K21	K21
	K22	K22
	K23	K23
Klasserna K21, K22 och K23 får upprepa samma kata. Katan måste utföras stående.		

Individuell kata för tävlande med fysisk funktionsvariation	<b>Herrar</b> <b>14–17</b>	<b>Herrar</b> <b>+16</b>
	K30	K30
	K40	K40
	<b>Damer</b> <b>14–17</b>	<b>Damer</b> <b>+16</b>
	K30	K30
	K40	K40
Klass K30 tävlar sittande i rullstol. Klass K40 tävlar stående.		

---

### ARTIKEL 3: KATA, TÄVLINGSYTA

---

- 3.1 Tävlingsytan ska vara en kvadrat med åtta meters sida (mätt längs utsidan), täckt med WKF-godkänd matta. Det ska finnas en fri säkerhetsyta på två meter på varje sida. Om en upphöjd tävlingsyta används ska säkerhetsytan vara ytterligare en (1) meter bred på varje sida.
- 3.2 **Hela tävlingsytan måste vara fri från hinder som begränsar rörelsefriheten.**
- 3.3 Domare och datatekniker placeras sida vid sida vid ett bord som står vid kanten av mattan, vända mot de tävlande, med huvuddomaren (domare nr 1) närmast datateknikern som sitter vid bordets ände.
- 3.4 Alla domare samt datateknikern sitter i rad bakom poängbordet, som helst inte ska vara delat.
- 3.5 Det får inte finnas reklamskyltar, väggar, pelare etc. inom en meter från säkerhetsytans yttre omkrets.
- 3.6 Coacher och personliga assistenter ska sitta utanför säkerhetsytan, på sina respektive sidor av tatamin, vända mot poängbordet. Om tatamin är förhöjd ska coacherna placeras utanför det förhöjda området, bakom sina respektive tävlande.
- 3.7 Om medaljmatcher eller tävlingar äger rum på en plattform, och det är nödvändigt för att garantera de tävlandes säkerhet, ska den medföljande personen (coach eller, vid behov, assistent) ledsaga sin tävlande till plattformen via steg eller en ramp och ta dem till tävlingsytan. Efter matchen ska de tävlande hjälpas till plattformens utgång och ledsagas från plattformen av den medföljande personen. Om den tävlande vägleds till plattformen endast av coachen, som sitter kvar på plattformen bredvid den tävlande ska coachens stol bredvid plattformen förbli tom.

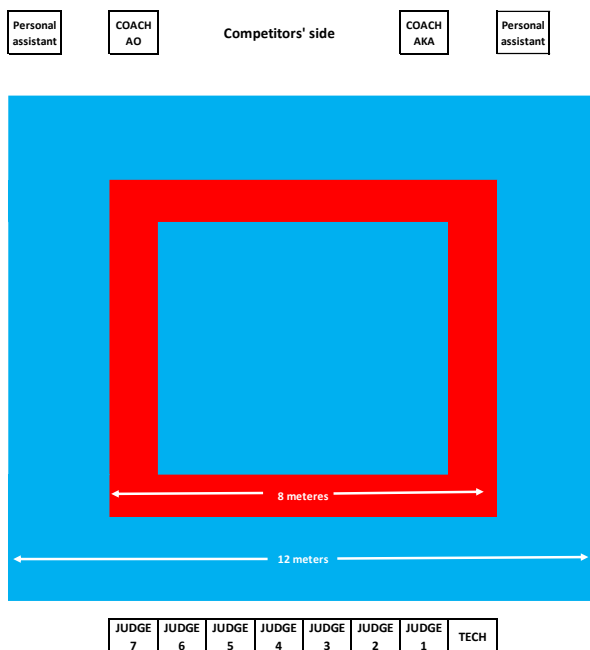

---

## ARTIKEL 4: OFFICIELL KLÄDSEL OCH UTRUSTNING

---

### 4.1 Domare

4.1.1 Den officiella uniformen är följande:

- a) En enkelknäppt marinblå kavaj (färgkod 19-4023 TPX).
- b) Enkla ljusgrå byxor utan slag (färgkod 18-0201 TPX).
- c) Vit skjorta med korta ärmar.
- d) Omönstrade mörkblå eller svarta strumpor och svarta skor av loafertyp utan skosnören, för användning på tävlingsytan.
- e) Officiell slips, utan slipsnål.
- f) Svart visselpipa med ett diskret vitt band.

4.1.2 Följande tillägg till klädseln är tillåtna:

- a) Slät vigselring.
- b) Frivillig religiöst motiverad huvudbonad som är godkänd av WKF.
- c) Hårspänne och diskreta örhängen.
- d) Håret får inte nå axlarna och eventuell sminkning ska vara diskret.
- e) Klackar högre än 4 cm får inte bäras med uniformen.

4.1.3 Domare måste bära den officiella uniformen vid alla tävlingar, genomgångar och kurser.

4.1.4 Vid multisporttävlingar, där en grenövergripande uniform tillhandahålls för domare på bekostnad av LOC (den lokala organisationskommittén), med profil för den specifika tävlingen, kan den officiella uniformen för domare ersättas av den gemensamma uniformen, förutsatt att arrangören begär detta skriftligt till WKF och begäran formellt godkänns av WKF.

4.1.5 Förutsatt att chefsdomaren samtycker, kan funktionärerna tillåtas ta av sina kavajer.

4.1.6 Domarkommittén eller chefsdomaren kan avvisa en funktionär som inte följer dessa regler.

### 4.2 Tävlade

4.2.1 Tävlade ska bära en WKF-godkänd vit gi utan ränder, revärer eller personlig brodering utöver vad som uttryckligen tillåts av WKF EC och som specificeras i tävlingsinformationen:

- a) För alla officiella WKF-tävlingar (VM och Karate 1 – Premier League, Serie A och Youth League) ska gin ha broderade märken på axlarna i rött eller blått enligt bilden. Undantag är etablerade Senior World Champions och Premier League Grand Winners, som i stället för röda eller blå märken har broderade märken i guld.
- b) Landets nationella emblem eller flagga ska bäras på gi-jackans vänstra bröst och får inte vara större än 12 cm gånger 8 cm.
- c) Endast originaltillverkarens etiketter får synas på gin.

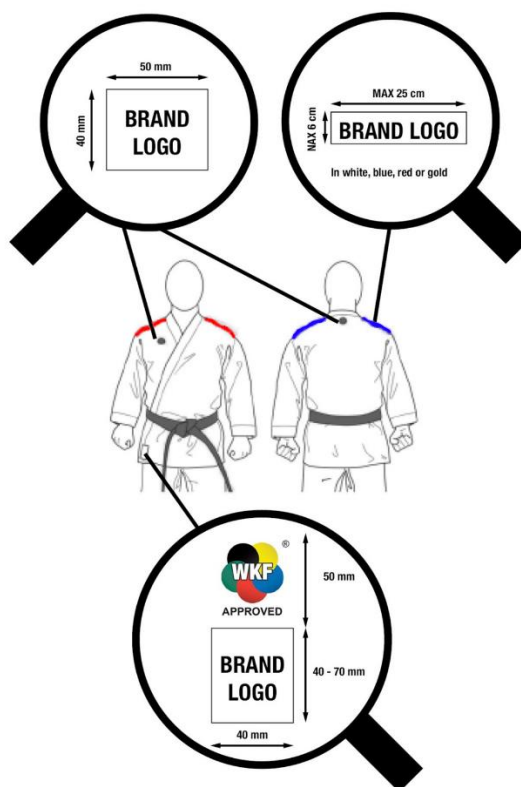

- d) Dessutom ska identifikationsmärke som utfärdats av organisationskommittén bäras på ryggen.

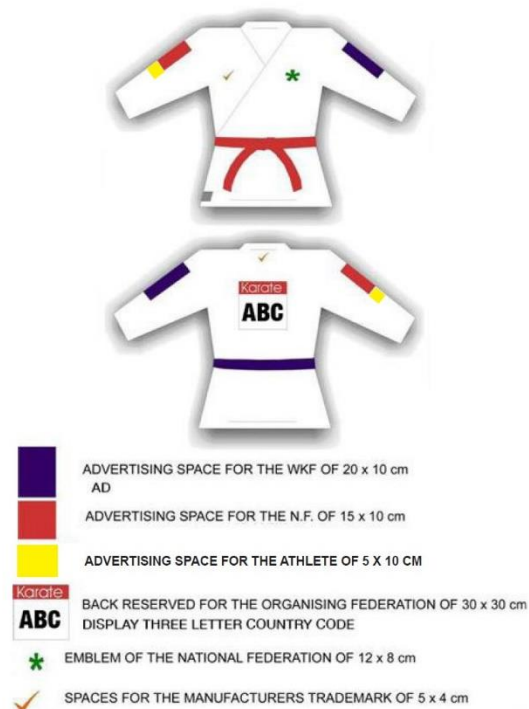

- e) Tävlingskarate ska bära ett WKF-godkänt rött bälte (AKA) eller blått bälte (AO) som tilldelas vid lottningen, utan några personliga broderier, reklam eller andra märken, utöver den vanliga tillverkaretketten. Bälten med gradmarkering får inte bäras under tävling.



- f) De röda och blå bältena skall vara ca fem centimeter breda och ha en längd som är tillräcklig för att låta femton centimeter sticka ut på vardera sidan av knuten, men ändarna får inte nå längre än till tre fjärdedelar av lårlängden.
- g) Gi-jackan, med knutet bälte, måste minst täcka höfterna, men får inte nå längre än till tre fjärdedelar av lårlängden.
- h) Kvinnliga tävlande får bära en slät vit t-shirt under gi-jackan.
- i) Gi-jackor utan knytband får inte användas. Knytbanden som håller gi-jackan på plats måste vara knutna när matchen börjar. Om de slits av under matchen behöver den tävlande inte byta gi-jacka.
- j) Gi-jackans ärmar får inte nå längre än till handleden men ska nå minst till halva underarmen.
- k) Gi-jackans ärmar får inte rullas upp.
- l) Byxorna ska vara tillräckligt långa för att täcka minst två tredjedelar av skenbenet och får inte nå längre än till ankeln. Byxbenen får inte rullas upp.

4.2.2 WKF:s verkställande kommitté kan tillåta visning av särskilda etiketter eller varumärken från godkända sponsorer.

4.2.3 Tävlande får använda WKF-godkända religiöst motiverade huvudbonader: en svart slät huvudduk av tyg som täcker håret, men inte nacken eller halsen.

- a) Tävlande måste ha kortklippta naglar och får inte bära metalliska föremål eller andra föremål. Användning av tandställning av metall måste godkännas av matchdomaren och tävlingsläkaren. Den tävlande åtar sig fullständigt ansvar för eventuella kroppsskador.
- b) Receptbelagda sportglasögon är endast tillåtna för tävlande med intellektuell funktionsvariation samt rullstolsburna tävlande. Glasögon måste vara säkrade på huvudet med ett band och måste sitta stadigt på plats under hela utförandet, utan att falla av. Användning av sportglasögon måste godkännas av Parakaratekommittén. Kontaktlinser får bäras på den tävlandes egen risk.
- c) Tävlandes hår ska vara rent och tillräckligt kortklippt för att inte hindra den tävlande under utförandet. Hachimaki (pannband) är inte tillåtet.
- d) Hårklämmor är förbjudna, liksom hårspännen av metall. Band, pärlor och andra dekorationer är förbjudna. Ett eller två diskreta gummiband på en enkel hästsvans tillåts.
- e) Det är förbjudet att bära icke godkända kläder, accessoarer eller utrustning.

4.2.4 Användning av stödförband, dämpande material eller stöd på grund av skada ska godkännas av matchdomaren efter samråd med tävlingsläkaren.

4.2.5 Tävlande som anländer till tävlingsytan med felaktig gi ska ges en minut för att korrigera klädseln, och coachen förlorar automatiskt rätten att coacha under utförandet.

### 4.3 Coacher och personliga assistenter

4.3.1 Coacher och **personliga assistenter** ska under hela tävlingen bära den officiella träningsoverallen för sitt nationella förbund och bära sitt officiella identifikationsmärke synligt. Undantag är medaljmatcher inom officiella WKF-tävlingar, där manliga coacher ska bära mörk kostym, skjorta och slips, medan kvinnliga coacher kan välja att bära klänning, byxdress eller en kombination av kavaj och kjol i mörka färger.

4.3.2 Följande tillägg till klädseln är tillåtna:

- a) Slät vigselring

b) Frivillig religiöst motiverad huvudbonad som är godkänd av WKF

- 4.3.3 WKF:s tävlingsledare, eller organisationskommittén, kan tillåta coacher att i stället för träningsoverallens jacka använda förbundets officiella lag-t-shirt eller en enkel kulört t-shirt utan text eller logotyper.
- 4.3.4 Vid alla oförutsedda händelser, som ytterligare klassificeringstestning eller dopingkontroll, samt vid brand eller behov av nödutrymning av annat skäl, är de nationella coacherna direkt ansvariga för att på ett säkert sätt ledsaga de tävlande.
- 4.3.3 Om matcher eller tävlingar äger rum på en plattform, kan den tävlande ledsagas till plattformen av coachen eller assistenten om det är nödvändigt.
- 4.3.4 Coacher och assistenter till tävlande måste säkerställa att **den tävlande har assistans under hela tävlingen.**
- 4.3.5 Coacher och assistenter till tävlande måste säkerställa att **alla mediciner som kan krävas är tillgängliga.**

#### **4.4 Tävlandes utrustning samt servicedjur för medicinska ändamål**

- 4.4.1 International Paralympic Policy (IPC) Policy on Sports Equipment (som sammanfattas i IPC Handbook) är tillämplig på alla WKF-erkända tävlingar. Den godkända utrustningen ska ge liknande förutsättningar för tävlande i samma sportklass (samt, i vissa fall, öka säkerheten), för att möjliggöra en rättvis jämförelse mellan tävlande med deras faktiska fysiska och tekniska förmågor.
- 4.4.2 Godkända tillbehör till utrustningen är ögonbindlar (klass K10), sportglasögon (klasserna K21, K22 och K30) och, för rullstolsburna, benremmar (klass K30). Proteser, käppar, kryckor och annan utrustning som används för fysiskt stöd är inte tillåtna i tävling eller klassificering.

#### **4.4.3 Ögonbindel**

4.4.3.1 Tävlade med synnedläggning i klassen (K10) måste bära mörkläggningsglasögon för idrott, godkända av International Blind Sports Federation (**IBSA**).

##### **1 JAN 2023–31 DEC 2023: ÖVERGÅNGSPERIOD**

4.4.3.2 Ögonbindlar ska ha en mörk och diskret färg (grå, blå, svart) och får inte ha några logotyper eller märken från sponsorer eller tillverkare.

4.4.3.3 Ögonbindlar måste sitta stadigt på den tävlandes ansikte och huvud med hjälp av ett justerbart resårband eller en rem som inte får bli lös eller lossna under utförandet av en kata.

4.4.3.4 Alla ögonbindlar måste godkännas av Para Karate Commission under klassificeringssessionen före tävlingen.

#### **4.4.4 Rullstolar**

4.4.4.1 Samma rullstolar som används i tävling ska också användas vid klassificeringssessionen. Om en annan rullstol används i tävlingen än i klassificeringssessionen ska den tävlande diskvalificeras.

4.4.5 Samma remmar som används i tävling ska också användas vid klassificeringssessionen. Om ingen rem används i klassificeringssessionen och en används i tävlingen, eller om olika remmar används i klassificeringssessionen och i tävlingen, ska den tävlande diskvalificeras.

4.4.6 Alla typer av rullstolar som tillåter en atletisk och ostörd presentation av en kata ska tillåtas. Endast följande typer och variationer är inte tillåtna:

- a) Rollatorer.
- b) Rullstolar med elektrisk hjälpedrift (t.ex. elektriska motorer integrerade i hjulnaven).
- c) Elektriska rullstolar.

4.4.7 Rullstolsegenskaper:

- a) Fotstödens undersida ska vara utformade så att de inte skadar tatamin.
- b) Ett eller två tippskydd får monteras på rullstolens baksida. Tippskydden kan monteras antingen på ramens bakre del eller på bakaxeln och får kompletteras med länkhjul som ofta eller till och med kontinuerligt är i kontakt med underlaget. Avståndet mellan länkhjulen får inte överstiga avståndet mellan de två drivhjulens insidor. När den tävlande sitter i rullstolen och kör framåt får avståndet mellan länkhjulens underkanter och tatamin inte överstiga 2 cm. Länkhjulen får inte sticka ut utanför det vertikala planet som tangerar de bakersta punkterna på drivhjulen. Dessa aspekter ska bedömas när rullstolen körs framåt.
- c) Drivhjulen får ha cambervinkel på max. 18 grader.
- d) Drivhjulens däck får ha godtycklig färg, så länge de inte fläckar eller skadar tatamin. Däck eller länkhjul som lämnar märken på tatamin är inte tillåtna. Undantag kan göras om det kan påvisas att märkena enkelt och snabbt kan avlägsnas.
- e) Höjden från underlaget till överkanten av dynan, när en dyna används, eller till överkanten av sätesplattformen (när dyna inte används) får inte överstiga 65 cm.
- f) Det måste finnas en drivring på varje drivhjul.
- g) Inga styranordningar eller växlar är tillåtna på rullstolen.

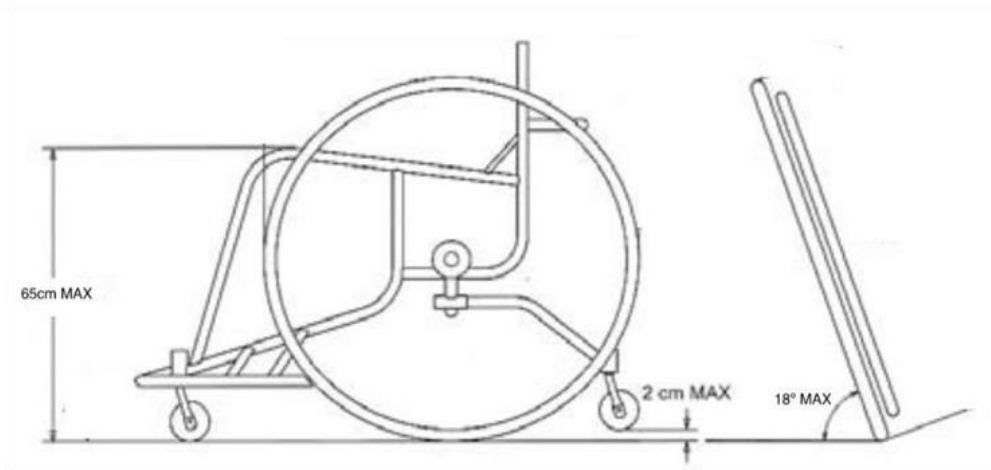

- 4.4.8 Remmar som fixerar benen på rullstolsburna tävlande (K30) tillåts. Remmarna måste vara vita och vara utan logotyper och de måste vara tillverkade av material som inte är elastiskt eller på annat sätt töjbart. Högst tre (3) remmar får användas. Remmarna måste placeras mellan anklarna och höften. Överkroppen får inte fixeras.
- 4.4.9 Flera sponsorlogotyper på de platser och i de storlekar som anges i reglerna är tillåtna.
- 4.4.10 Flera sponsorlogotyper och annan reklam får placeras på drivhjulen. En logotyp kan ha en storlek upp till den cirkel som formas av ekrarna. Båda drivhjulen får användas:

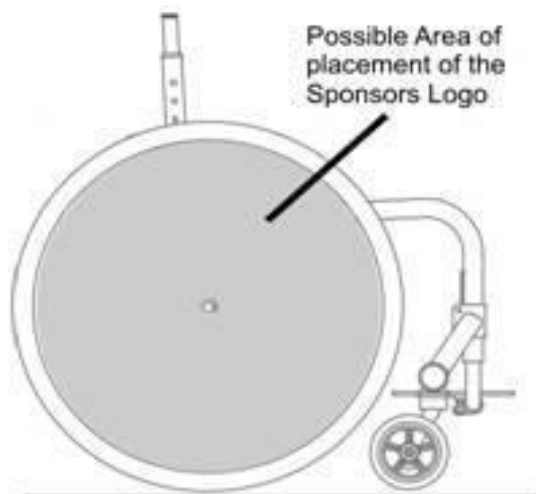

- 4.4.11 Varje identifikationsmärke, logotyp eller bild som främjar eller framhåller politiska eller religiösa åsikter, eller som ger olagliga eller falska intryck av karatesporten, är förbjudna. Innehåll som nedvärderar identiteten eller ryktet hos tävlingen, WKF eller lokal organisationskommitté, organisationskommitté för stora spel (som Internationella olympiska kommittén eller Internationella paralympiska kommittén), nationellt förbund eller en tävlande är också strängt förbjudet. Reklam för produkter som skadar integriteten hos sporten eller dess tävlande (t.ex. för tobak eller alkohol) eller som bryter mot WADA:s antidopningskod eller nationella lagar är också förbjuden.
- 4.4.12 WKF kan efter egen bedömning förbjuda form av reklam som WKF anser skadar sportens integritet och dess tävlande, eller som ger ett negativt intryck av tävlingen. Alla sådana fall kommer att läggas fram inför den disciplinära och juridiska kommissionen.

4.4.13 Placering av sponsorlogotyper eller annan reklam är förbjudet på följande platser i rullstolen:

- a) ryggstödet
- b) sidoskydden eller armstöden
- c) fotplattan
- d) länkhjulen
- e) ramen

#### **4.4.5 Servicedjur**

4.4.5.1 Servicedjur är djur som är utbildade för att hjälpa personer med funktionsvariation och för att utföra specifika uppgifter, t.ex. ledarhundar och hundar utbildade för att upptäcka epileptiska anfall eller hypoglykemi.

4.4.5.2 Servicedjur för medicinska ändamål får medfölja tävlande inom tävlingslokalen, men endast djur som är utbildade och certifierade för att upptäcka livshotande tillstånd tillåts vid den yttre omkretsen av tävlingsytan, där de måste vara stilla, utan att orsaka störningar. Servicedjur får inte beträda tävlingsytan. Terapidjur, emotionella stöddjur och husdjur som inte är servicedjur för medicinska ändamål är inte tillåtna på eller vid tävlingsytan.

## **5.1 Allmänt**

5.1.1 Kata är inte en danssuppvisning eller teaterföreställning. Utförandet måste följa de traditionella värderingarna och principerna. Utförandet måste vara realistiskt ur kampsynvinkel och visa koncentration, kraft och potentiell verkan av ingående tekniker. Det måste visa styrka, kraft och hastighet, liksom smidighet, rytm och balans.

5.1.2 De tävlande måste alltid följa de instruktioner som ges av huvuddomaren.

## **5.2 Tävlingsformat**

5.2.1 **Elimineringsystem med grupper om 8 tävlande används för parakaratetävlingar.**

5.2.2 Individuella katatävlingar utgörs av individuella utföranden i separata herr- och damklasser.

## **5.3 Seeding och utförandeordning**

5.3.1 För världsmästerskap och kontinentala spel seedas de **fyra** högst rankade tävlande enligt respektive ranking i WKF World Ranking på tävlingsdagen.

5.3.2 Det elektroniska bedömningssystemet för katabedömning ska slumpmässigt bestämma utförandeordningen inom gruppen efter den första omgången, upp till, men inte inkluderande, medaljmatcherna.

## **5.4 Meddelande om vilken kata som ska utföras**

5.4.1 Det åligger endast coachen att säkerställa att den kata som meddelats till budbäraren är lämplig för just den omgången. I avsaknad av coach övergår ansvaret till den tävlande.

5.4.2 Om det finns någon diskrepans mellan numret och namnet på den kata som meddelats för utförande, **ska numret, enligt den officiella WKF-katalistan, ha företräde.**

## **5.5 Underlåtenhet att anlända i tid**

5.5.1 Enskilda tävlande som inte infinner sig till tävlingsytan när de kallas blir diskvalificerade (KIKEN) från den aktuella kategorin. Diskvalificering genom KIKEN innebär att de tävlande diskvalificeras från den aktuella kategorin, men detta påverkar inte deras deltagande i en annan kategori.

## **5.6 Elimineringssystem för grupper om 8 tävlande**

5.6.1 Antalet tävlande avgör antalet grupper för att underlätta elimineringsomgångarna. I följande tabell sammanfattas antalet pooler och grupper efter antal tävlande:

2	1	1	Noll (ingen andra omgång)
3	1	2	<b>Medaljmatch (endast för guld)</b>
4	2	2	Medaljmatch (endast för guld)
5 till 10	2	2	Medaljmatch
11 till 24	2	3	8 tävlande
25 till 48	4	4	16 tävlande
49 till 96	8	4	32 tävlande
97 till 192	16	5	64 tävlande
193 eller flera	32	6	128 tävlande

- 5.6.2 Grupper om åtta (med de undantag som förklaras för fall av färre än 11 eller fler än 96 tävlande) och för varje omgång minskar antalet tävlande per grupp till 4 som går vidare till nästa omgång – tills endast två grupper av tävlande återstår. Därefter ställs de tävlande med högst poäng i var och en av de två grupperna mot varandra för att tävla om 1:a plats (förloraren får 2:a plats). De tävlande med näst högst poäng i var och en av de två grupperna ställs mot den tävlande med tredje högsta poäng i den andra gruppen för att tävla om de två 3:e-platserna (bronsfinaler).
- 5.6.3 I händelse av 2 tävlande utförs endast en kata för att bestämma 1:a och 2:a plats.
- 5.6.4 **Med 3 tävlande bildas en grupp för den första omgången och de två första tävlande möts för att tävla om 1:a och 2:a plats, medan den 3:e tävlande automatiskt får 3:e plats.**
- 5.6.5 Med 4 tävlande bildas två grupper om två tävlande för den första omgången. De två vinnarna möts för att tävla om 1:a plats, medan de två förlorarna erhåller 3:e plats.
- 5.6.6 Med 5–10 tävlande bildas två grupper och de tre tävlande med högst poäng i varje grupp går vidare till medaljmatcher. Gruppen ska då följa det normala förfarandet att den tävlande med högst poäng i varje grupp ska tävla om 1:a och 2:a plats – medan nummer 2 ska möta nummer 3 från den andra gruppen och vice versa – om det inte bara finns 5 tävlande totalt – i vilket fall nummer 2 i den större gruppen vinner 3:e plats genom walk-over.
- 5.6.7 Om antalet deltagare tävlande är 11–24, bildas två grupper. Efter den första katan bildar de 4 tävlande med högst poäng två grupper om fyra, varefter den andra katan bestämmer rankingen för de 6 tävlande (3 från varje grupp) som ska fortsätta att tävla om medaljerna på vanligt sätt i den tredje omgången.
- 5.6.8 Om antalet tävlande är 25–48, bildas fyra grupper. Efter den första katan går de 4 tävlande med högst poäng från varje grupp vidare till den andra omgången. I den andra omgången delas de 16 tävlande in i 2 grupper på 2 tatami (8 tävlande i varje grupp), varefter den andra katan utförs. Efter den andra omgången går de 4 tävlande med högst poäng från varje grupp (totalt åtta tävlande) vidare till den tredje omgången. I den tredje omgången delas dessa 8 tävlande in i 2 grupper (4 tävlande i varje grupp), varefter den tredje katan utförs. Efter den tredje omgången går de 3 tävlande med högst poäng i varje grupp vidare till medaljmatcherna och utför den fjärde katan.

- 5.6.9 Det grundläggande antalet tävlande per grupp är 8 – men i fall där antalet tävlande överstiger 64, men understiger 97, fördelas antalet tävlande över 64 på de 8 grupperna, så att det blir högst 12 tävlande per grupp.
- 5.6.10 Om antalet tävlande är 97 till 192 fördubblas antalet grupper till 16 – vilket ger ett lägre antal tävlande per grupp – men man väljer fortfarande de fyra tävlande med högst poäng i varje grupp, vilket resulterar i 8 grupper med 8 tävlande (totalt 64 tävlande) inför nästa omgång.
- 5.6.11 Om antalet tävlande är 193 eller fler fördubblas antalet grupper igen till 32 för att minska antalet tävlande per grupp. Man väljer fortfarande de fyra tävlande med högst poäng i varje grupp, vilket resulterar i 16 grupper med totalt 128 tävlande inför nästa omgång.
- 5.6.12 Följande tabell illustrerar tävlingsformatet:

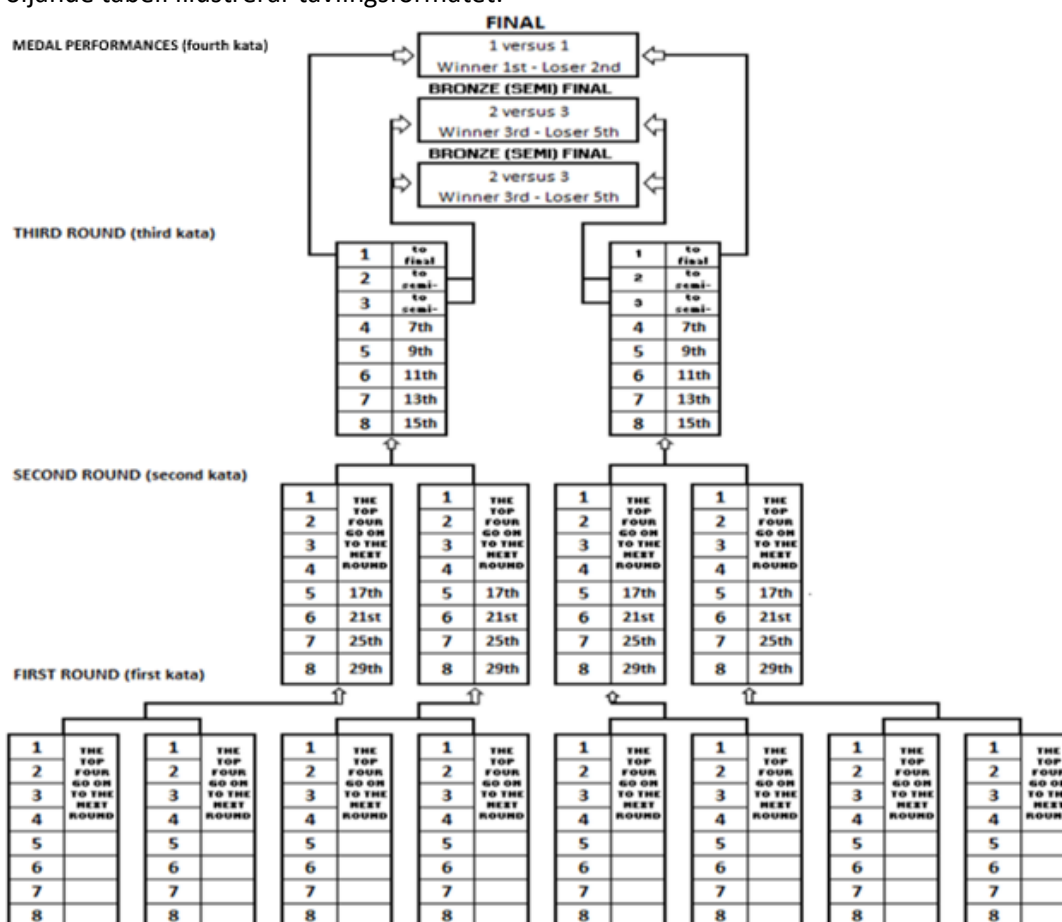

- 5.6.13 Medaljmatcher: Vinnarna i de två poolerna tävlar om guld- och silverplaceringarna. Nummer 2 i en av de två sista grupp-poolerna kommer sedan att möta nummer 3 i den andra av de två sista grupperna för att tävla om de två bronsmedaljerna.
- 5.6.14 Förlorarna av bronsfinalerna erhåller 5:e-platserna.

## 5.7 Katatävling för tävlande under 16 år

- 5.7.1 Det finns inga specifika avvikelser från standardreglerna, men en begränsning av katalistan till mindre avancerade kata får tillämpas.



---

**ARTIKEL 6:      DOMARPANELEN**

---

- 6.1 I alla officiella WKF-tävlingar ska panelen med sju domare för varje omgång utses slumpmässigt av ett datorprogram.
- 6.2 I tävlingar som inte räknas till WKF World Ranking eller som har olympisk status kan dock antalet domare minskas till 5 – men den högsta och lägsta poängen ska fortfarande strykas.
- 6.3 Samma domarpanel ska användas för alla tävlande i en enskild omgång i en grupp – eller för en grupp i Round Robin-eliminering.
- 6.4 För medaljmatcher får ingen av domarna ha samma nationalitet som någon av de tävlande eller ha någon annan form av intressekonflikt, som samma bosättningsland, nära familjerelation eller elev-/instruktörförhållande.
- 6.5 För varje tatami utses en domare till huvuddomare. Huvuddomaren hanterar all nödvändig kommunikation med datateknikern och hanterar eventuella oväntade frågor som uppstår bland domarna.
- 6.6 Utnämning av domare och sammansättning av domarpanelen för elimineringsomgångarna: RC-sekreteraren ska överlämna en lista till den datatekniker som hanterar det elektroniska lottningssystemet, med tillgängliga domare för varje tatami. Denna lista sammanställs av RC-sekreteraren när lottningen av tävlande har avslutats och i slutet av domarmötet. Listan får endast innehålla domare som är närvarande vid domarmötet och domarna måste uppfylla ovannämnda kriterier. Inför domarlottningen ska datateknikern lägga in listan i systemet och sju domare för varje tatami ska slumpmässigt utses till domarpanel.
- 6.7 För medaljmatcher ska varje mattchef ge RC-ordföranden och -sekreteraren en lista med tillgängliga funktionärer från sin egen tatami efter att den sista matchen i elimineringsomgången är avslutad. När listan har godkänts av RC-ordföranden ska den överlämnas till datateknikern som ska föra in den i systemet. Systemet kommer sedan att slumpmässigt utse domarpanelen, som endast kommer att bestå av de sju domarna.
- 6.8 Om så befinner vara lämpligt kan resultatutroparen och datateknikern som hanterar det elektroniska bedömningssystemet vara samma person.
- 6.9 Dessutom måste arrangörerna tillhandahålla budbärare för varje tävlingsyta som är bekant med WKF:s katalista. Budbäraren ska samla in och anteckna de tävlandes valda kator före varje omgång och överlämna listan till datateknikern. Mattchefen övervakar budbärarnas arbete.

---

## ARTIKEL 7: POÄNGSÄTTNING

---

### 7.1 Officiell katalista

- 7.1.1 Endast kator på WKF:s officiella katalista får utföras. Den officiella katalistan finns i BILAGA 1.
- 7.1.2 Namnen på vissa kator är duplicerade på grund av de variationer som ofta uppstår vid romanisering. I flera fall kan en kata vara känd under olika namn i olika stilar (Ryu-ha) – och i undantagsfall kan helt olika kator från olika stilar ha samma namn.

### 7.2 Bedömning

- 7.2.1 Utförandet av en kata bedöms från den inledande bugningen till den avslutande bugningen.
- 7.2.2 Mindre variationer som undervisas i den tävlandes karatestil (Ryu-ha) tillåts.
- 7.2.3 Avvikelse kan vara acceptabla på grund av typen av funktionsvariation.
- 7.2.4 Ändringar kan fungera som alternativ för icke-utförbara tekniker (för rullstolsburna tävlande till exempel handtekniker eller stegring av rullstolen istället för sparkar, Hikite mot rullstolens drivhjul i stället för mot höften etc.). Vändningar kan användas istället för hopp för tävlande i alla klasser.
- 7.2.5 Katan måste ha innehåll och karaktär som kan kännas igen från den ursprungliga katan.
- 7.2.6 Tävlade från kategorin intellektuell funktionsvariation (sportklasserna K21 och K22) får utföra samma kata i varje omgång, vilket innebär att upprepning av en kata är tillåten. Alla andra sportklasser (K10 och K30) måste utföra en ny kata i varje omgång – utom om katan används för att lösa en oavgjord situation. Endast kator som anges i den officiella katalistan är tillåtna.

### 7.3 Poängsystem

- 7.3.1 Utförandet ges poäng på en skala från 5,0 till 10,0 i steg om 0,1 – där 5,0 representerar den lägsta möjliga poängen för en Kata som accepteras så som den utförts – och 10,0 representerar ett perfekt utförande. Diskvalificering ger 0,0 poäng.
- 7.3.2 Kompensationspoäng (extra poäng) som utfärdas av klassificeringspanelen kommer sedan att läggas till domarnas poäng, för att kompensera för hur den tävlandes funktionsvariation påverkar förmågan att utföra en kata (så som beskrivs i WKF Para Karate Classification Rules).
- 7.3.3 Systemet stryker den högsta och den lägsta poängen:

7,6	7,6	<del>8,2</del>	7,7	<del>7,5</del>	7,8	8,1	1,2	41

## 7.4 Poängnivåer

7.4.1 För en enhetlig tillämpning av den skala som används vid poängsättningen gäller följande riktlinjer:

➤ 10	<b>Perfekt</b>	Perfekt utförande
➤ 9–9,9	<b>Utmärkt</b>	Världsklass för medaljtävling
➤ 8–8,9	<b>Mycket bra</b>	Hög internationell tävlingsnivå
➤ 7–7,9	<b>Bra</b>	Förväntad nivå för internationella tävlingar
➤ 6–6,9	<b>Godtagbart</b>	Korrekt utförande utan att vara framstående
➤ 5–5,9	<b>Otillräckligt</b>	Utfört med avvikelser
➤ 0	<b>Diskvalificerad</b>	

## 7.5 Hantering av oavgjorda resultat

7.5.1 Vid oavgjort resultat utses vinnaren enligt följande:

1. Den som har högst poäng när även den lägsta givna poängen från matchen mellan de två tävlande räknas med (resultat som ges av 6 av de 7 domarna).
2. Den som har högst poäng när både den lägsta och högsta givna poängen från matchen mellan de två tävlande räknas med (resultat som ges av alla 7 domare).
3. Högsta världsrankningen vid datumet för tävlingen.
4. Slantsingling (sluppmässigt val).

## 7.6 Bedömningskriterier

<b>Katautförande</b>	<b>Teknisk specifikation av utförandet efter sportklass</b>
<ol style="list-style-type: none"><li>1. Ställningar</li><li>2. Tekniker</li><li>3. Förflyttningar</li><li>4. Timing och synkronisering</li><li>5. Korrekt andning</li><li>6. Fokus (kime)</li><li>7. Överensstämmelse: Konsekvent utförande av KIHON</li><li>8. Styrka</li><li>9. Hastighet</li><li>10. Balans</li></ol>	<ol style="list-style-type: none"><li>1. Tävlade med synnedsättning (K10) – rymdorientering och embusen (rörelselinjen) för katan</li><li>2. Tävlade med intellektuell funktionsvariation (K21-22) – teknikernas flöde</li><li>3. Tävlade med fysisk funktionsvariation (K30) – skicklighet, kontroll och manövrering med rullstolen</li></ol>

## 7.7 Fel

Följande fel måste beaktas om de är uppenbara:

1. Mindre balansförlust.
2. Osynkroniserade rörelser, som att utföra en teknik innan kroppsflyttningen är avslutad.

3. Användning av hörbara signaler (från någon annan person, inklusive andra lagmedlemmar) eller teatraliskt utförande, som att stampa med fötterna, slå på bröstet, armarna eller gin, eller överdriven utandning, ska betraktas som mycket allvarliga fel av domarna i deras bedömning av en kata – motsvarande hur man skulle bedöma en tillfällig balansförlust.
4. Bältet blir så löst att det lossnar från höfterna under utförandet.
5. **Ögonbindel som lossnar från ansiktet så att det ena ögat eller båda ögonen blir synliga under utförandet.**
6. **Annan utrustning, som benremmar eller sportglasögon som lossnar från sina rätta platser under utförandet.**
7. Tidsspillan, inklusive utdragen in- och utmarsch, överdrivet bugande eller lång paus innan utförandet påbörjas.
8. **En tydlig paus eller ett stopp i utförandet.**
9. **En tydlig förlust av balans som orsakar ett fall eller kompensationssteg.**

## 7.8 Diskvalificering

En tävlande kan diskvalificeras av något av följande skäl:

1. Inte tillkännage katan, tillkännage fel kata – eller utföra en annan kata än den som förhandsanmälts till poängbordet.
2. Underlåtenhet att buga i början och slutet av ett katautförande.
3. Start av katan utan att vara vänd mot domarna.
4. Utelämnas eller lägga till rörelser – eller på annat sätt väsentligt ändra utförandet från katans ursprungliga form.
5. Bältet faller av under utförandet.
6. **Ögonbindeln faller av under utförandet.**
7. Underlåtenhet att följa chefsdomarens instruktioner eller annan typ av dåligt uppträdande (SHIKKAKU).
8. **Användning av benet som inte har nedsatt funktion under utförande av rullstolskata (K30).**
9. **Instruktioner från coachen under utförande av kata.**
10. **Användning av annan utrustning än den som användes och godkändes under klassificeringssessionen.**
11. **Felaktig redovisning av funktionsvariation under klassificeringssessionen.**

**Orsaker till diskvalificering bör behandlas med försiktighet i bedömningen, eftersom vissa kliniska tillstånd kan orsaka eller påverka vissa beteenden, eller ge upphov till problem. Domarna ska i sådana fall ges möjlighet till ett möte (Shugo), utan att en påföljd behöver beslutas. Para Karate Commission kan erbjuda hjälp vid sådana tillfällen.**

## 7.9 Överdrivet firande och politiska eller religiösa demonstrationer

- 7.9.1 De tävlande förväntas respektera hälsningsceremonin före och efter utförandet. Allt demonstrativt uppträdande, som att falla på knä etc., liksom politiska eller religiösa uttryck, under eller omedelbart efter utförandet, är förbjudet och kan resultera i böter lika med den protestavgift som fastställts av WKF Executive Committee. Mattchefen eller chefsdomaren meddelar poängbordet.

---

**ARTIKEL 8: GENOMFÖRANDE AV MATCHER**

---

- 8.1 Vid elimineringsystem med åtta grupper delas de tävlande, in i grupper om åtta (eller maximalt 12) per tävlingsyta, fördelade på två pooler.
- 8.2 Före varje omgång ska de tävlande meddela sina valda kata till de utsedda budbärarna, som vidarebefordrar informationen till datateknikern som sköter det elektroniska bedömningssystemet. Matchordningen inom en grupp bestäms slumpmässigt, med undantag för eventuell seeding i den första elimineringsomgången.
- 8.3 I början av varje omgång ska de tävlande ställa upp vid tävlingsytans kant, vända mot domarna. (En omgång ska förstås som ett utförande från var och en av de tävlande i en grupp.) Efter bugningarna, först "SHOMEN NI REI" – och därefter "OTAGAI NI REI", ska de tävlande lämna tävlingsytan.
- 8.4 Vid kallelse ska den tävlande förflytta sig till startpunkten för katan och vända sig mot domarna.
- 8.5 Tävlande kan ledsagas till tatamins kant av en medföljande person (coach eller assistent). Den tävlande ska därefter själv förflytta sig till startpositionen inom tävlingsytans omkrets. Den medföljande personen får inte träda över tävlingsytans omkrets.
- 8.6 Startpunkten för utförandet kan vara var som helst på tävlingsytan.
- 8.7 Efter bugningen ska den tävlande tydligt meddela namnet på den kata som ska utföras och sedan inleda utförandet.
- 8.8 I slutet av utförandet, vilket definieras som den avslutande bugningen i katan, ska den tävlande vänta på meddelande om bedömning, buga och sedan lämna tatamin.
- 8.9 När en grupp har avslutat sina kator ska alla tävlande i gruppen ställa sig i rad – varefter utroparen meddelar vilka tävlande som har erhållit högst poäng och som går vidare till nästa omgång. Namnet på de fyra tävlande med högst poäng visas på monitorn. De tävlande ska sedan buga och lämna tatamin.

---

## ARTIKEL 9: OFFICIELL PROTEST

---

### 9. Allmänt

- 9.1.1 Ingen får protestera mot en dom hos medlemmarna i domarpanelen.
- 9.1.2 Om ett domarbeslut verkar strida mot reglerna, är den tävlandes coach eller hans/hennes officiella representant de enda som får lämna in en protest.
- 9.1.3 Protesten ska göras i form av en skriftlig rapport som lämnas in omedelbart efter det utförande som gav upphov till protesten. Det enda undantaget är när protesten gäller ett administrativt fel.
- 9.1.4 Eventuella protester mot tillämpningen av reglerna behöver inte nödvändigtvis hindra tävlingens fortskridande och avsikten att protestera ska meddelas av coachen eller NF-representanten omedelbart efter utförandets slut.
- 9.1.5 Coachen/NF-representanten ska begära det officiella protestformuläret (BILAGA 2) hos matchchefen och förväntas färdigställa, underteckna och överlämna protesten till matchchefen med motsvarande avgift, inom 5 minuter efter att ha meddelat sin avsikt att protestera.
- 9.1.6 Underlåtenhet av en coach/NF-representant att lämna in en protest i tid kan leda till att den aviseras om en sådan försening enligt protestjuryn saknar rimlig motivering och hindrar tävlingens fortskridande.
- 9.1.7 Matchchefen ska omedelbart komplettera protesten med all information om inblandade funktionärer och överlämna det ifyllda protestformuläret till en representant för protestjuryn. Protestjuryn ska utan dröjsmål granska de omständigheter som ligger till grund för det protesterade beslutet. Efter att ha beaktat all tillgänglig information ska protestjuryn sammanställa en rapport och har befogenhet att vidta de åtgärder som kan behövas. Protesten ska granskas av protestjuryn och som en del av denna granskning ska juryn studera de bevis som anförs som stöd för protesten.
- 9.1.8 Protesten kan också avgöras direkt och meddelas till protestjuryn av RC-ordföranden eller chefsdomaren för tävlingen, i vilket fall ingen protestavgift ska debiteras.
- 9.1.9 I händelse av ett administrativt fel under ett pågående utförande kan coachen meddela matchchefen direkt. Matchchefen meddelar i sin tur chefsdomaren.
- 9.1.10 Protesten ska innehålla namn och nationer för de tävlande, tjänstgörande domare, och detaljerad information om vad som protesteras. Inga allmänna klagomål om generell standard accepteras som en giltig protest. Bevisbördan för en protest ligger hos den som protesterar. Matchchefen ska överlämna protesten till en representant för protestjuryn. Juryn ska granska de omständigheter som ligger till grund för det protesterade beslutet.
- 9.1.11 Den protesterande ska deponera en protestavgift som överenskommit av WKF EC. Den deponerade avgiften, tillsammans med protesten, ska lämnas in till matchchefen som i sin tur ska överlämna den till en representant för protestjuryn.

- 9.1.12 Eventuella protester ska meddelas av coachen eller NF-representanten omedelbart efter matchens slut.
- 9.1.13 Protestjuryns beslut är slutgiltigt och kan endast upphävas genom beslut av Executive Committee på begäran av WKF:s ordförande.
- 9.1.14 Protestjuryn får inte utdöma sanktioner eller bestraffningar. Protestjuryns funktion är att döma i protesten i syfte att RC och organisationskommittén ska vidta åtgärder för att korrigera eventuella domarbeslut som strider mot reglerna.
- 9.1.15 Om protesten involverar tävlande i en pågående kategori måste nästa omgång som kan involvera den tävlande skjutas upp tills överklagandet är avgjort.

## **9.2 Protestjuryns sammansättning**

- 9.2.1 Protestjuryn består av tre seniora matchdomare, utsedda av domarkommittén (RC) eller chefsdomaren. Två medlemmar från samma nationella förbund får inte utses. Medlemmarna numreras 1 till 3.
- 9.2.2 RC ska utse ytterligare tre medlemmar med numrering från 4 till 6 som automatiskt ersätter någon av de ursprungligen utsedda protestjurymedlemmarna vid en intressekonflikt. Intressekonflikt kan uppstå om jurymedlemmen är av samma nationalitet eller har en nära familjerelation med någon av de inblandade parterna. Detta innefattar alla medlemmar i domarpanelen som är inblandade i den protesterade händelsen.

## **9.3 Bedömning av protest**

- 9.3.1 Det åligger matchchefen som tar emot protesten att sammankalla protestjuryn och deponera protestsamman hos WKF för eventuella avslagna protester.
- 9.3.2 Protestjuryn ska omedelbart göra de utredningar och undersökningar som den anser nödvändiga för att bedöma protesten.
- 9.3.3 Var och en av de tre medlemmarna är skyldig att ge sitt omdöme om protestens giltighet. Ingen medlem får lägga ner sin röst.

## **9.4 Avslagna och godkända protester**

- 9.4.1 Om en protest befinns vara ogiltig ska protestjuryn utse en av sina medlemmar att muntligen meddela den protesterande om att protesten har avslagits, markera originaldokumentet med ordet "DECLINED", få det undertecknat av var och en av medlemmarna i protestjuryn och informera den protesterande om beslutet.
- 9.4.2 Om en protest godtas ska protestjuryn kontakta organisationskommittén (OC) och chefsdomaren för att vidta sådana åtgärder som är praktiskt rimliga för att avhjälpa situationen, inklusive att:
- Ändra tidigare domslut som strider mot reglerna.
  - Ogiltigförklara resultaten av de aktuella omgångarna från tidpunkten före händelsen.
  - Göra om de utföranden som har påverkats av händelsen.
  - Rekommendera RC att överväga bestraffning av inblandade domare.

- 9.4.3 Protestjuryn ska tillämpa återhållsamhet och gott omdöme när det gäller åtgärder som kan störa tävlingsprogrammet i betydande grad. Att låta en eliminering gå om är den sista utvägen för att säkerställa ett rättvist utfall.
- 9.4.4 Om en protest godtas ska protestjuryn utse en av sina medlemmar att muntligen meddela den protesterande att protesten har godkänts, markera originaldokumentet med ordet "ACCEPTED" och få det undertecknat av var och en av medlemmarna i protestjuryn innan protesten deponeras hos chefsdomaren och protestavgiften returneras till den protesterande.

## **9.5 Händelserapport**

- 9.5.1 Efter att ha hanterat händelsen på det sätt som föreskrivs ovan ska protestjuryn samlas på nytt och sammanställa en enkel protesthändelserapport, som beskriver dess slutsatser och anger dess skäl för att godkänna eller avslå protesten.
- 9.5.2 Rapporten ska undertecknas av alla tre medlemmarna i protestjuryn och överlämnas till chefsdomaren och organisationskommittén.



---

**ARTIKEL 10: LOKAL ANPASSNING AV REGLERNA**

---

10.1 Lokala anpassningar av katareglerna är tillåtna för nationella tävlingar, så länge dessa anpassningar inte ger fördelar eller nackdelar för vissa karatestilar.

---

## ARTIKEL 11: REGISTRERING OCH ACKREDITERING AV TÄVLANDE

---

- 11.1 Tävlände i parakarate måste ha fyllt minst 16 år.
- 11.2 Alla tävlände måste vara registrerade genom sina nationella förbund.
- 11.3 Varje nationellt förbund får registrera högst tre (3) tävlände i parakarate per sportklass.
- 11.4 Registreringen ska ske via WKF:s registreringssystem online.
- 11.5 Registreringsformulär och alla styrkande dokument, inklusive medicinska intyg (MDF) och eventuella formulär för terapeutiska undantag (TUE) som godkänts av National Anti-Doping Organization, Atlanto-Axial-screeningdokument (endast för tävlände med Downs syndrom) samt Athlete Evaluation Consent Form måste laddas upp till WKF:s registreringssystem online.
- TUE-dokument måste tidigare ha lämnats in till och godkänts av motsvarande nationella antidopningsorganisation innan de lämnas in till WKF:s antidopningschef.
  - För att anses vara berättigad att tävla med en intellektuell funktionsvariation **måste den tävlände fullständigt uppfylla de internationella behörighetskriterierna som listas World Intellectual Impairment Sport (VIRTUS). Endast tävlände som listas på VIRTUS masterlista är berättigade att tävla i WKF World Para-karate Championships och VIRTUS Sanctioned eller VIRTUS Promoted Championships.** (Mer information om kvalificeringsprocessen finns i "Applying for athlete eligibility VIRTUS guidelines".) Detta gäller endast för event och mästerskap som anordnas av WKF.
- 11.6 Coacher måste uppfylla alla krav som fastställs genom WKF:s regler och förordningar, t.ex. måste de ha minst WKF-certifierad kata-coachlicens för VM-nivå. Särskilda krav kommer att publiceras i tävlingsinformationen för varje event.
- 11.7 En personlig assistent kan registreras per tävlände. Assistenten kommer att få ackreditering, som överlämnas till den tävlandes coach eller coachrepresentant i samband med genomgången för parakatecoach.
- 11.8 Alla registreringar blir till en början "väntande", och kommer att granskas av en medicinsk expert (inom högst två dagar).
- 11.9 En ansvarig person i den tävlandes nationella förbund måste hämta den tävlandes ackreditering i ackrediteringsrummet, inom det datum och den tid som anges.
- 11.10 Efter registrering kommer klassificeringssessionen för tävlände i parakarate att äga rum, för att fastställa sportklass, klassificeringsstatus och kompensationspoäng. Alla tävlände måste delta i klassificeringssessionen. För detaljerad information om klassificering, se WKF Para Karate Classification Rules.
- 11.11 Tävlände som har diskvalificerats, avstängts eller sanktionerats av någon anledning är inte berättigade att tävla.

---

**ARTIKEL 12: ANTIDOPING OCH DOPINGKONTROLL**

---

- 12.1 World Anti-Doping Agency (WADA) har publicerat en antidopingskod och en förbudslista som är tillämpliga för alla WKF-tävlingar. Tävlare i parakarate samt coacher, personliga assistenter och annan stödjande personal måste känna till dessa dokument och alltid följa dem. Dopningkontroll kan ske när som helst under tävlingen. De tävlande förväntas respektera alla dopningkontrollförfaranden.
- 12.2 Att inte respektera antidopningsreglerna och/eller acceptera dopningskontrollen är ett allvarligt regelbrott, och den tävlande ska diskvalificeras från tävlingen och kan komma att ut sättas för ytterligare sanktioner från WKF:s antidopningskommission.

**BILAGA 1: OFFICIELL KATALISTA**

1	Anan	35	Jiin	69	Passai
2	Anan Dai	36	Jion	70	Pinan Shodan
3	Ananko	37	Jitte	71	Pinan Nidan
4	Aoyagi	38	Juroku	72	Pinan Sandan
5	Bassai	39	Kanchin	73	Pinan Yondan
6	Bassai Dai	40	Kanku Dai	74	Pinan Godan
7	Bassai Sho	41	Kanku Sho	75	Rohai
8	Chatanyara Kusanku	42	Kanshu	76	Saifa
9	Chibana No Kushanku	43	Kishimono No Kushanku	77	Sanchin
10	Chinte	44	Kousokun	78	Sansai
11	Chinto	45	Kousokun Dai	79	Sanseiru
12	Enpi	46	Kousokun Sho	80	Sanseru
13	Fukyugata Ichi	47	Kururunfa	81	Seichin
14	Fukyugata Ni	48	Kusanku	82	Seienchin (Seiyunchin)
15	Gankaku	49	Kyan No Chinto	83	Seipai
16	Garyu	50	Kyan No Wanshu	84	Seiryu
17	Gekisai (Geksai) 1	51	Matsukaze	85	Seishan
18	Gekisai (Geksai) 2	52	Matsumura Bassai	86	Seisan (Sesan)
19	Gojushiho	53	Matsumura Rohai	87	Shiho Kousokun
20	Gojushiho Dai	54	Meikyo	88	Shinpa
21	Gojushiho Sho	55	Myojo	89	Shinsei
22	Hakusho	56	Naifanchin Shodan	90	Shisochin
23	Hangetsu	57	Naifanchin Nidan	91	Sochin
24	Haufa (Haffa)	58	Naifanchin Sandan	92	Suparinpei
25	Heian Shodan	59	Naihanchi	93	Tekki Shodan
26	Heian Nidan	60	Nijushiho	94	Tekki Nidan
27	Heian Sandan	61	Nipaipo	95	Tekki Sandan
28	Heian Yondan	62	Niseishi	96	Tensho
29	Heian Godan	63	Ohan	97	Tomari Bassai
30	Heiku	64	Ohan Dai	98	Unshu
31	Ishimine Bassai	65	Oyadomari No Passai	99	Unsu
32	Itosu Rohai Shodan	66	Pachu	100	Useishi
33	Itosu Rohai Nidan	67	Paiku	101	Wankan
34	Itosu Rohai Sandan	68	Papuren	102	Wanshu

Vid meddelande av vilken kata som ska utföras ska det angivna numret användas. Om det finns diskrepans mellan numret och namnet på en kata ska numret anses vara den kata som meddelats.

# WKF:S OFFICIELLA PROTEST- FORMULÄR



## KATA

**Protesten måste förskottsbetalas**

DATUM	TÄVLING	PLATS
..... / ..... / .....		

DEN TÄVLANDES NAMN LAND	

PROTESTBESKRIVNING

Fortsättning på andra sidan av detta ark

<b>NAMN</b>	Gäller som kvitto från WKF
<b>UNDERSKRIFT</b>	

### ENDAST FÖR OFFICIELL ANVÄNDNING

TATAMI NR			TM Manager:				
PANEL	Domare 1	Domare 2	Domare 3	Domare 4	Domare 5	Domare 6	Domare 7
<b>NAMN</b>							
<b>Land</b>							

